

ENSEMBLE RESIDENTIEL

164 et 178 rue Alphonse Ménard - LUNEL

Villa

Type

A2

T5

SURFACES HABITABLES en m²

RDC:	
Entrée	3.5 m ²
Cuisine/ Séjour	35.0 m ²
SdE	4.0 m ²
Wc	1.5 m ²
R+1:	
Dgt	4.0 m ²
Ch 01	9.0 m ²
Ch 02	9.0 m ²
Ch 03	9.0 m ²
SdE	6.5 m ²
Wc	1.5 m ²
R+2:	
Dgt	1.5 m ²
CH 04	22.0 m ²

SURFACE SHAB : 107.0 m²

Terrasse	8.0 m ²
Jardin privatif	12.0 m ²

REPERAGE

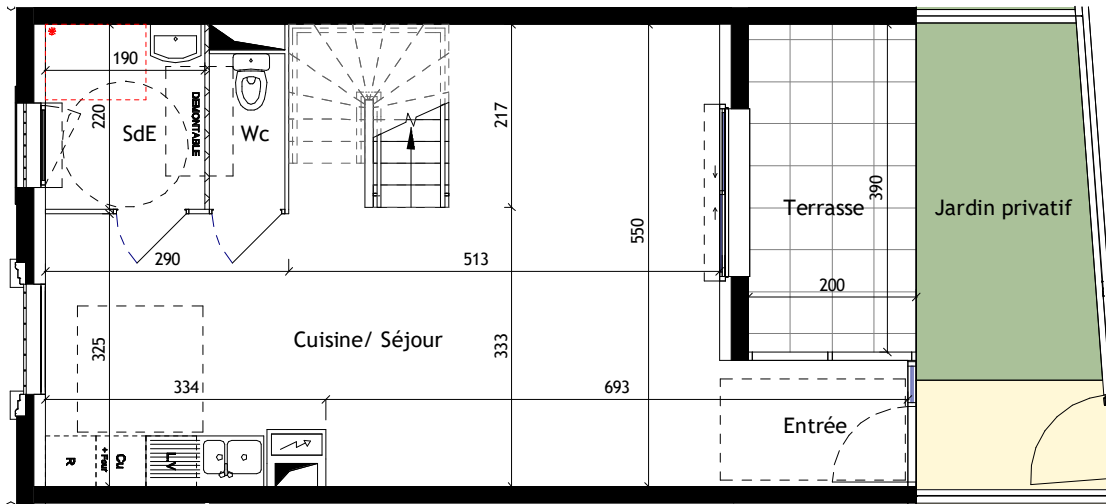
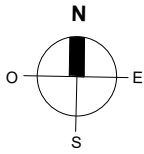

RDC

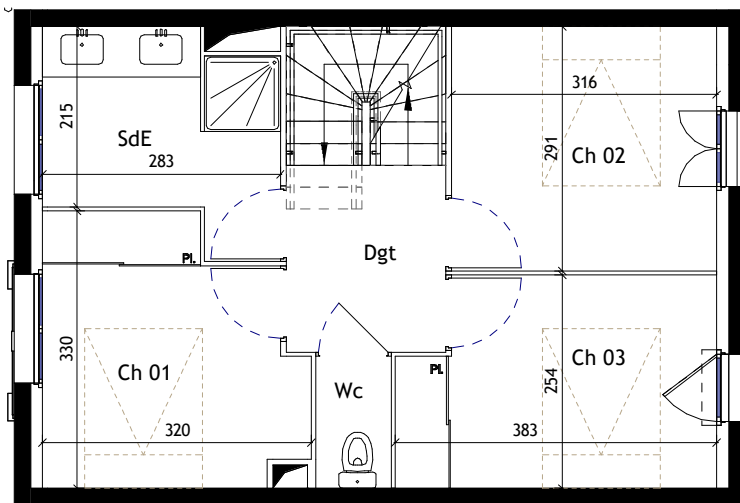

R+1

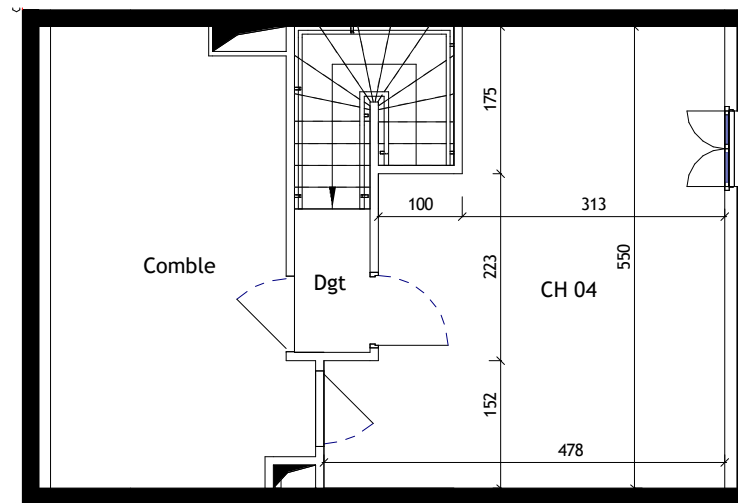

R+2

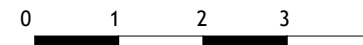

Des modifications sont susceptibles d'être apportées à ce plan en fonction des nécessités techniques de la réalisation ou réglementaires, tant en ce qui concerne les dimensions libres que l'équipement. Il est précisé que ces modifications peuvent entraîner une évolution des surfaces indiquées dans les limites de 5%. La surface des pièces comprend celle des placards. La surface des terrasses ne comprend pas celle des jardinières. Les surfaces, les hauteurs sous-plafond ainsi que les hauteurs de seuils ou d'allèges sont approximatives. Les retombées, soffites, faux-plafonds, trappes de visite ainsi que l'emplacement des équipements sanitaires sont représentés à titre indicatif et peuvent faire l'objet de modifications. Le mobilier et les appareils sont dessinés à titre informatif : se reporter à la notice notaire pour connaître les équipements fournis.



SERRADO ARCHITECTURE
2720 Av. Etienne Méhul 34070 MONTPELLIER

Date 13.09.2023

Indice0